

# Parutions en region

**168 parutions**



## [L'hygiène du violon](#)

**Auteur(s) : Lucien Greilsamer**

**Editeur(s) : Decoopman**

**ISBN : 978-2-36965-114-7**

**Date : 2020-11-10**

## Sciences & Techniques anciennes

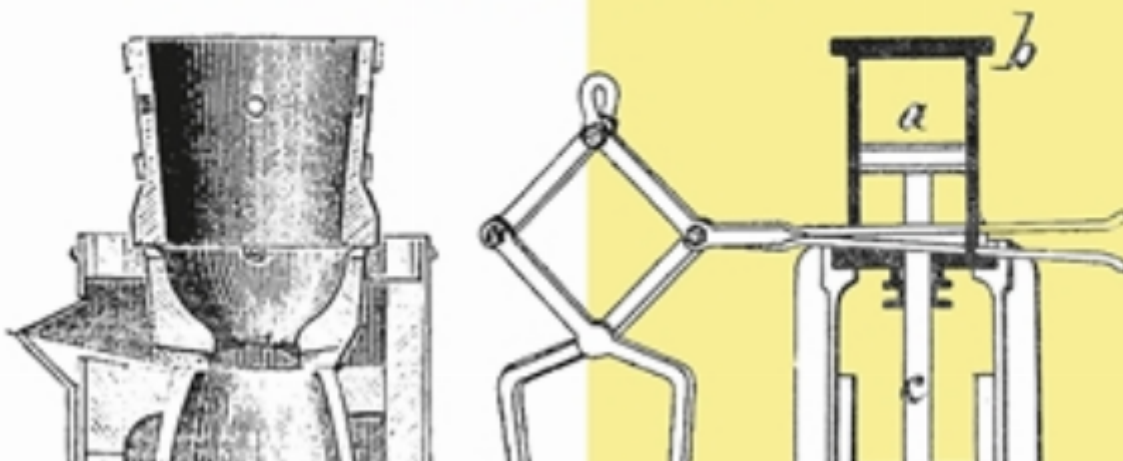

### Forges et fonderies

Auteur(s) : Georges Franche

Editeur(s) : Decoopman

ISBN : 978-2-36965-107-9

Date : 2020-10-13

## Sciences & Techniques anciennes

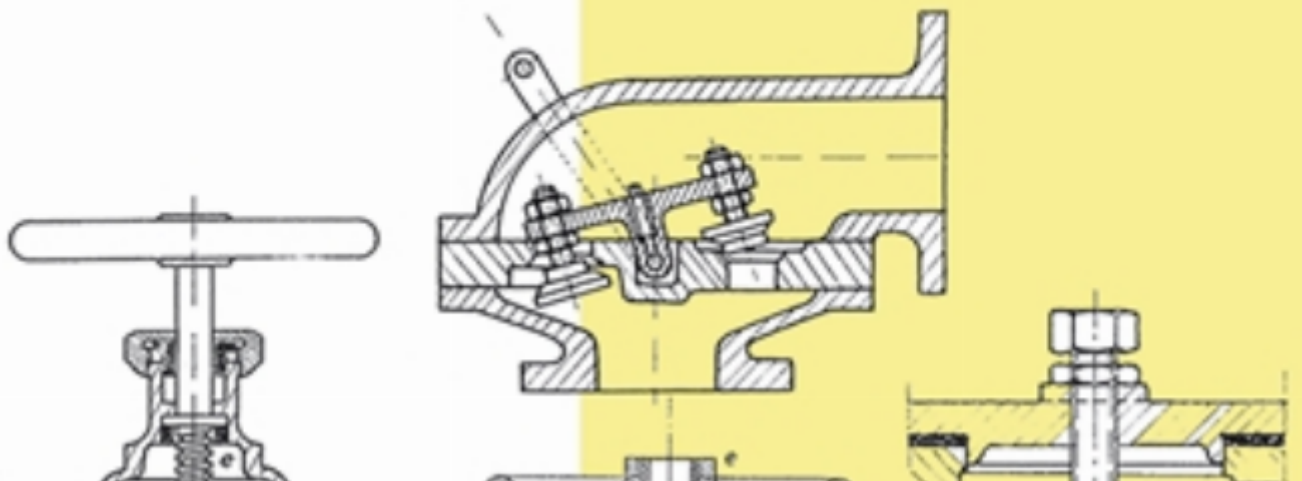

**Construction mécanique et métallique. Volume 4, Appareils d'obturation**

**Auteur(s) : J. Gary, Antoine Druot**

**Editeur(s) : Decoopman**

**ISBN : 978-2-36965-103-1**

**Date : 2020-09-14**



**Claudius  
SAUNIER**

**Guide**

**Guide-manuel de l'horloger : traitant des notions de calcul et de dessin d'utilité journalière pour l'horloger, des méthodes d'après lesquelles il doit choisir, éprouver et travailler les métaux [...]. Recueil des procédés pratiques usités en horlogerie**

**Auteur(s) : Claudius Saunier**

**Editeur(s) : Decoopman**

**ISBN : 978-2-36965-095-9**

**Date : 2020-03-09**



## Enliquetages

**Auteur(s) : Félix Balavoine**

**Editeur(s) : Decoopman**

**ISBN : 978-2-36965-106-2**

**Date : 2020-03-09**



## Hiéroglyphes

**Auteur(s) : Horapollon**

**Editeur(s) : Decoopman**

**ISBN : 978-2-36965-092-8**

**Date : 2020-03-06**

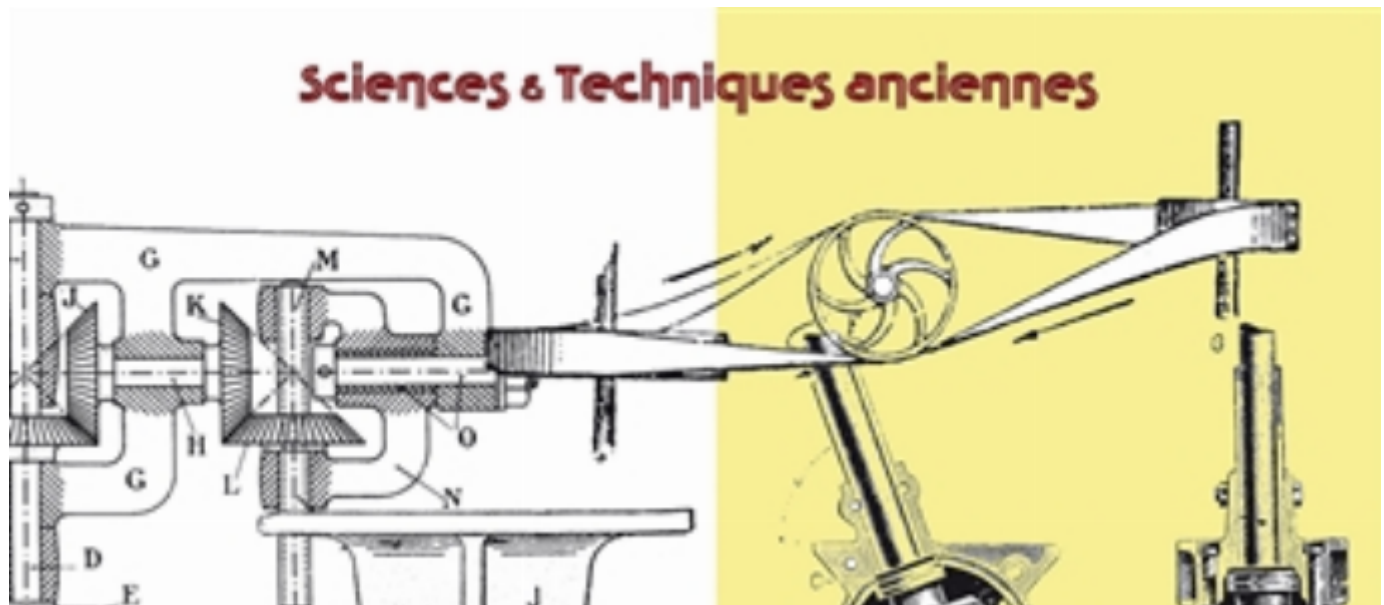

## Mécanismes des machines y compris les automobiles

**Auteur(s) : H. Leblanc**

**Editeur(s) : Decoopman**

**ISBN : 978-2-36965-102-4**

**Date : 2019-12-16**



**La dissuasion nucléaire française en action : dictionnaire d'un récit national**

**Auteur(s) : Philippe Wodka-Gallien**

**Editeur(s) : Decoopman**

**ISBN : 978-2-36965-100-0**

**Date : 2019-11-25**

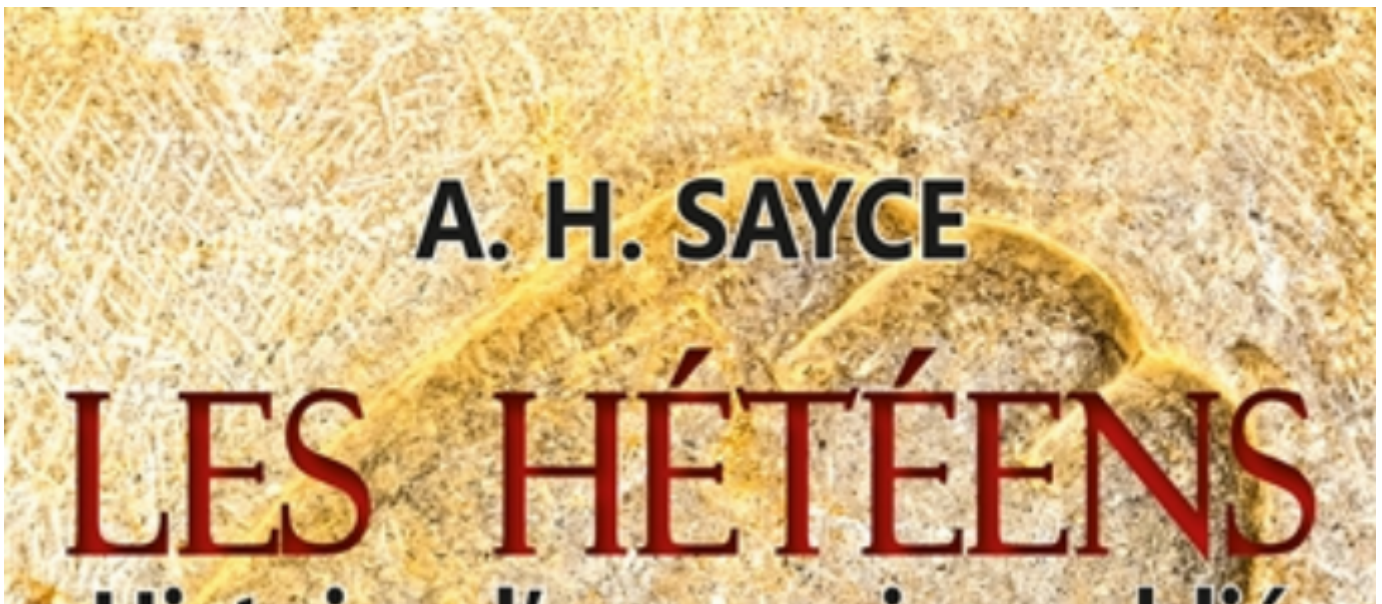

## Les Hétéens : histoire d'un empire oublié

**Auteur(s) : Archibald Henry Sayce**

**Editeur(s) : Decoopman**

**ISBN : 978-2-36965-104-8**

**Date : 2019-11-25**



## Les Skawinski et la viticulture en Médoc

**Auteur(s) : François Jouison**

**Editeur(s) : Decoopman**

**ISBN : 978-2-36965-098-0**

**Date : 2019-09-01**



[L'art de connaître & soigner les montres & les pendules](#)

**Auteur(s) : Jean-Claudius Albert Gondy**

**Editeur(s) : Decoopman**

**ISBN : 978-2-36965-096-6**

**Date : 2019-04-15**

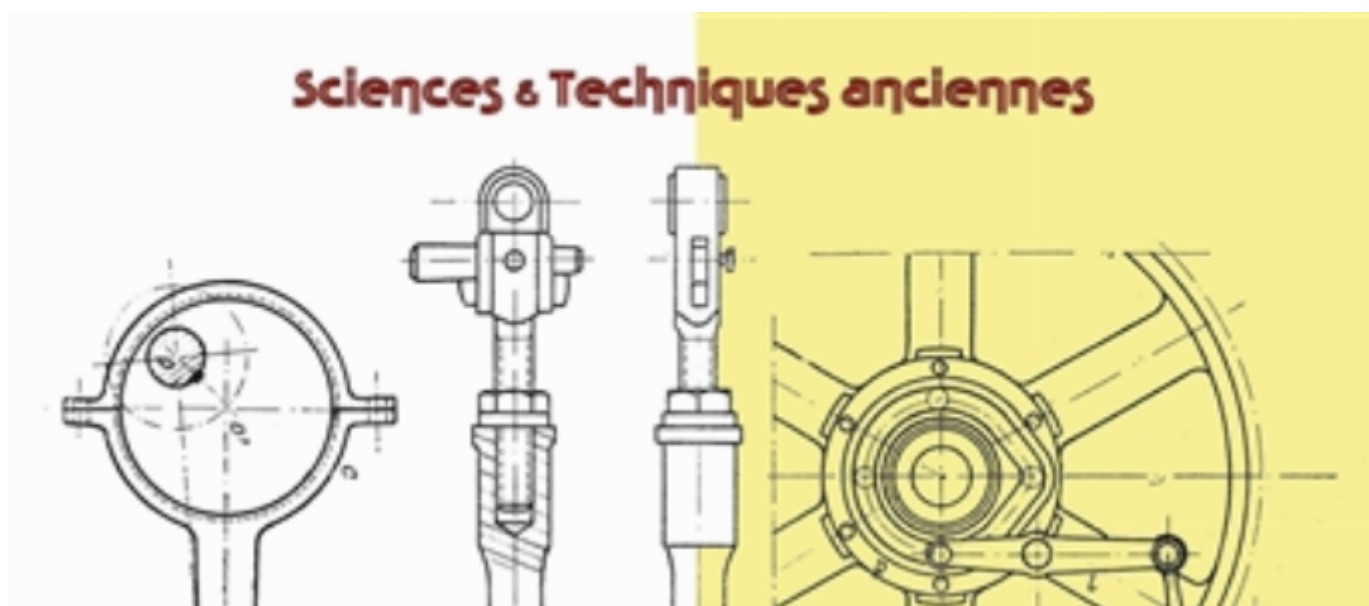

## Construction mécanique et métallique, Organes de machines

**Auteur(s) : J. Gary, Antoine Druot**

**Editeur(s) : Decoopman**

**ISBN : 978-2-36965-097-3**

**Date : 2019-03-06**

### **Pagination**

- [Page précédente Page précédente](#)
- [Page 1](#)
- [Page 2](#)
- [Page 3](#)
- [Page courante 4](#)
- [Page 5](#)
- [Page 6](#)
- [Page 7](#)
- [Page 8](#)
- [Page 9](#)
- [Page suivante Page suivante](#)